

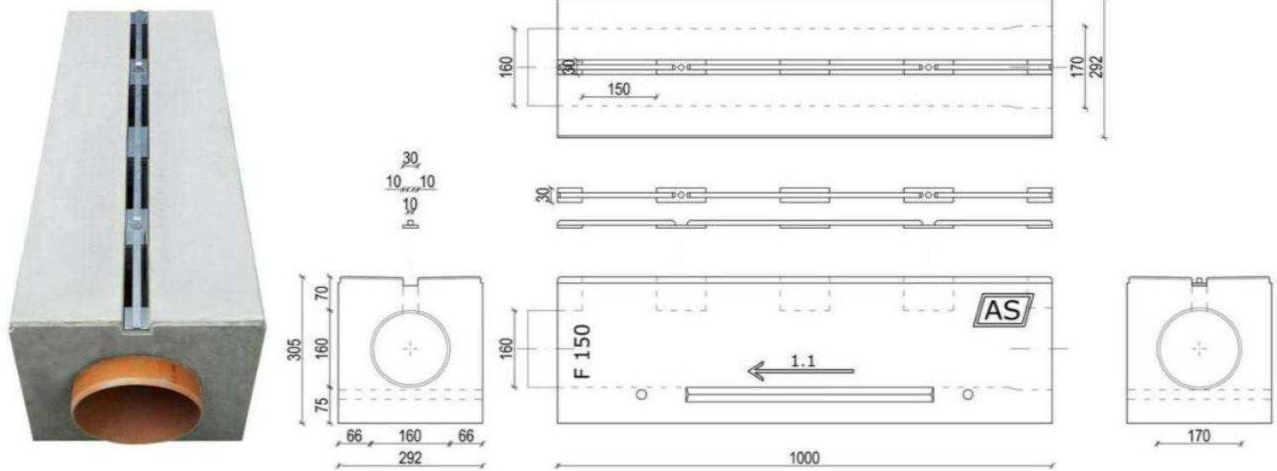

POZYCJA KP-R

ODWODNIENIA DLA CIĄGÓW PIESZYCH I ROWEROWYCH

AS-S150 P-R



POZYCJA KP-R

KORYTKA O SZEROKOŚCI WEWNĘTRZNEJ 150mm

KP-R.I.	Nr elementu	Korytka AS-S150 P-R	Szerokość [mm]	Wysokość [mm]	Długość [mm]	Przek. pop. [cm ²]	Pow. Włot. [cm ² /mb]	Masa [kg]	Klasa wytrzymałości
KP-R.I.1.	1.1	bez spadku	292	305	1000	177	180	158.0	kl.D 400 – F900kN
KP-R.I.2.		ruszt szczelinowy podłużny	10	16	1000				
KP-R.I.3.		korek PVC Ø 160							

Studzienka wielofunkcyjna AS-ST200

K.II.	Nr elementu	STUDZIENKA WIELOFUNKCYJNA	Szerokość [mm]	Wysokość [mm]	Długość [mm]	Masa [kg]	Ruszt żeliwne
K.II.1.	0.1	górny element studzienki	292	350	675	74.4	kl.C 250 – 10.4 kg kl.D 400 – 11.6 kg
K.II.2.	1.1	element rewizyjny z dnem	292	360	675	77.2	kl.E 600 – 15.2 kg kl.F 900 – 17.6 kg

Elementy studzienki

C.IV.	Nr elementu	ELEMENTY STUDZIENKI	Szerokość [mm]	Wysokość [mm]	Długość [mm]	Masa [kg]
C.IV.1.	A	przelotowy bez odpływu	292	320	675	61.9
C.IV.2.	A	przelotowy z odpływem z boku	292	320	675	60.4
C.IV.3.	A	przelotowy z odpływem czołowym	292	320	675	60.4
C.IV.4.	B	z dnem, bez odpływu	292	330	675	77.6
C.IV.5.	B	z dnem, z odpływu z boku	292	330	675	76.1
C.IV.6.	B	z dnem, z odpływem czołowym	292	330	675	76.1
C.IV.7.	-	łapacz zanieczyszczeń	180	250	430	3.8

KARTA WYROBU

ODWODNIENIA DLA CIĄGÓW PIESZYCH I ROWEROWYCH AS-S150 P-R

Oznakowanie CE- Norma PN-EN 1433:2005

Deklaracja Właściwości Użytkowych

Atest Higieniczny B-BK-60211-0323/21

Nr Katalogowy KP-R

1. Przeznaczenie - miejsce zastosowania

Odwodnienia z rusztem szczelinowym podłużnym, służą do odprowadzania wody na obiektach gdzie wymagane jest odwodnienie z wąską szczeliną wynoszącą poniżej 3 cm szerokości, głównie ze względów bezpieczeństwa. Takimi obiektami mogą być: ścieżki rowerowe, chodniki, parkingi, garaże podziemne, deptaki i inne.

2. Zakresy technologiczne

- elementy bez spadku wewnętrznego,
- możliwość łączenia elementów pod kątem za pomocą studzienek wielofunkcyjnych AS-ST200,
- odprowadzenie wody za pomocą studzienek wielofunkcyjnych AS-ST200,
- wykonywanie rewizji za pomocą studzienek wielofunkcyjnych AS-ST200,
- studzienki z łapaczami zanieczyszczeń,
- korki zamykające.

3. Informacja techniczna

Wymiary:

- szerokość zewnętrzna: 292mm,
- wysokość: 305 mm,
- długość: 1000 mm,
- średnica wewnętrzna: \varnothing 150 mm.

Korytka szczelinowe monolityczne - Odwodnienia "typu I" są żelbetowe i nie wymagają obetonowania bocznego, a jedynie wykonania ławy. Korytka wytworzone są z betonu polimerowo cementowego o klasie wytrzymałości C55/67. Materiał użyty do wykonania elementów wzmocniony jest włóknem szklanym alkalioodpornym poprawiającym w znacznym stopniu właściwości korytka na zginanie i udurowienie.

Wbudowanie na ławie betonowej kl. min. C25/30. Połączenie na zaprawy mrozoodporne i wodoszczelne.

Klasy ekspozycji – Beton Wysokiej Wytrzymałości (BWW) produkcji AS Piaseczno charakteryzują poniższe klasy ekspozycji: XF4, XA1.

Beton charakteryzuje się odpornością na zamrażanie/rozmarzanie w solach odladzających (+R), odpornością chemiczną, w tym na substancje ropopochodne według normy PN-EN 858-1:2005.

Wnętrze korytka szczelinowego wykonane jest z PVC, które charakteryzuje się dużą wytrzymałością mechaniczną i posiada wiele zalet takich jak:

- duża odporność chemiczna,
- doskonałe warunki hydrauliczne dzięki gładkiej powierzchni,
- montaż nie wymaga dodatkowego uszczelnienia na łączeniach,
- łączenie kielichowe na gumową uszczelkę.

Ruszt szczelinowy podłużny - wykonany jest z profilu ze stali gorącoociekowanej.

Mocowanie rusztów - wykonuje się śrubami nierdzewnymi o podwyższonej wytrzymałości, wkręcanymi w nierdzewne gwintowane gniazda.

Wbudowywanie korytek - należy wykonywać na ławie betonowej zgodnie z informacją w katalogu.

Łączenie korytek – kielichowe na gumową uszczelkę.

4. Jakość, precyzja wykonania i inne

Bardzo prosty, bezpieczny w montażu i w eksploatacji wyrób od początku do końca wyprodukowany z polskich materiałów przez rodzimą firmę jest bardzo wysokiej jakości.

Najwyższą jakość produktów firma AS PPH zapewnia dzięki stosowaniu "Betonu Wysokiej Wytrzymałości".

Gwarancją najwyższej jakości jest również Certyfikat ISO 9001:2008.

5. Bezpieczeństwo

Stosowanie odwodnienia AS nie stanowi zagrożenia bezpieczeństwa podczas robót montażowych, należy przy tym przestrzegać ogólnych przepisów BHP dla robót Budowlanych i Montażowych.

Odwodnienie systemem AS przy przestrzeganiu wytycznych do projektowania i instrukcji montażu, pozwoli uniknąć uciążliwych awarii i degradacji budowli, a konserwacja polega na czyszczeniu korytek raz w roku, przy wykorzystaniu studzienek rewizyjnych.